

be.pure
ENYA 2.0



MANUAL DE INSTRUCCIONES

ENYA 2.0

Índice

1	Introducción	4
1.1	Enhorabuena	4
1.2	Desembalaje	4
1.3	Preparación	4
2	Contenido del envío	5
2.1	Resumen de los componentes	5
3	Instalación	6
3.1	Información general sobre la instalación	6
3.2	Conexión eléctrica	7
3.3	Ilustración de conexión del barco	8
3.4	Ilustración de conexión Tiny House / Autocaravana	8
3.5	Ilustración del filtro	9
3.6	Conexión al suministro de agua	10
3.7	Montaje del soporte para BackSafety	10
3.8	Conexión del BackSafety	11
3.9	Montaje de la abrazadera de desagüe	11
4	Primera puesta en marcha	12
4.1	Puesta en marcha inicial y particularidades durante los primeros días	12
4.2	Puesta en marcha normal (siga estrictamente el orden)	12
4.3	Modo vacaciones (o en caso de no utilizarse durante un periodo prolongado)	12
5	Funcionamiento general del sistema de purificación de agua potable	13
5.1	Inicio del sistema de purificación de agua potable	13
5.2	Lavado automático de la membrana (Wash / Auto-Flushing)	13
5.3	Función de protección contra inundaciones (apagado de seguridad)	13
5.4	Retrolavado manual	13
5.5	Advertencia de seguridad importante	14
5.6	Indicaciones de seguridad en general	15
6	Resumen de los filtros	17
6.1	Filtro compacto de alto rendimiento PCB 4 en 1: Post Fibra de carbono: pH+	17
6.2	Membrana RO	17
6.3	Filtro posterior BackSafety de triple acción con barrera antimicrobiana	17
6.4	Cambio del filtro PCB cada 6–12 meses	18
6.5	BackSafety cambio de filtro	18
6.6	Cambio de la membrana RO cada 12–24 meses	19

ENYA 2.0

7	Vida útil del filtro y parámetros	20
7.1	Indicaciones especiales sobre la vida útil del filtro	20
7.2	Parámetros técnicos	20
8	Instrucciones generales de mantenimiento y cuidado	21
8.1	Mantenimiento y cuidado regulares	21
9	Averías y solución de problemas	22
9.1	Solución de problemas	22



ENYA 2.0

1 Introducción

1.1 Enhorabuena

Estimado cliente: Muchas gracias por elegir un producto de be.pure.

Enhorabuena por su nuevo sistema de ósmosis de alta gama be.pure ENYA 2.0. Queremos agradecerle su confianza y le deseamos que disfrute mucho de su nuevo producto. Con ENYA 2.0 de Walutec GmbH para be.pure, un fabricante de sistemas de ósmosis únicos y de alta calidad que no sólo le ofrece los mejores filtros de agua, sino también un buen servicio.

Todos nuestros productos se fabrican siguiendo estrictos estándares de calidad para garantizar una fácil adaptación a todo tipo de condiciones de funcionamiento. Al adquirir un sistema de ósmosis de la serie ENYA, ha elegido un producto que utiliza la tecnología más avanzada actualmente en el campo del tratamiento del agua.

1.2 Desembalaje

Retire todo el material de embalaje y compruebe que todas las piezas incluidas en el volumen de suministro estén completas. A continuación, asegúrese de que el dispositivo no presente daños externos.

1.3 Preparación



Atornillador eléctrico con punta de estrella
broca de 6,5–7 mm (metal)



Llaves de horquilla: 17, 19, 20, 21 (según la
instalación); Alternativamente, también una
llave para tubos

ENYA 2.0

2 Contenido del envío

2.1 Resumen de los componentes

ENYA 2.0 incluye lo siguiente:



1x BackSafety



2x tapones 5/16



1x cabezal BackSafety



1x manguera de 5m 5/16



1x fuente de alimentación



2x conectores angulares 3/8 x 5/16



1x adaptador de agua fría



1x conector 1/4 x 5/16



1x llave para filtros



1x conector en Y 5/16



1x manguera de 2m 1/4



1x válvula de retención de 5/16



1x abrazadera de drenaje 1/4



2x piezas reductoras 3/8 x 5/16



1x llave de paso 5/16



1x tapón de 1/4



1x cortador de manguera



1x desinfectante

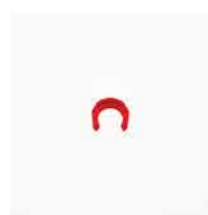

4x clips de seguridad 3/8 – 15x clips 5/16 – 4x clips 1/4

ENYA 2.0

3 Instalación

3.1 Información general sobre la instalación

La instalación y/o inspección de instalaciones de agua y aparatos eléctricos que conduzcan tensión sólo debe ser realizada por personal cualificado. Las siguientes instrucciones son meramente ilustrativas y en ningún caso autorizan al usuario a realizar los trabajos mencionados por su cuenta.

Todas las instalaciones, calibraciones y ajustes deben ser realizados por personal cualificado de be.pure. Las modificaciones en las tuberías o grifería deben ser realizadas por fontaneros autorizados.



Estos dispositivos sólo son aptos para el tratamiento de agua procedente de redes públicas de agua potable que cumplan los requisitos de las normativas vigentes en materia de agua potable. Si utiliza el sistema para agua procedente de otras fuentes, por ejemplo, agua de pozo, o para otros fines, como el suministro de un acuario, no se asumirá ninguna responsabilidad por las posibles consecuencias ni se garantizará el correcto funcionamiento del sistema.

En la fase de control final y liberación durante la producción, el dispositivo se desinfecta con un conservante y antibacteriano especial que protege la membrana de ósmosis inversa y evita la colonización de bacterias durante el transporte y el almacenamiento.

Por lo tanto, durante la instalación y antes de utilizar el agua para beber o cocinar, es necesario vaciar el aparato y enjuagarlo durante 15 minutos. Para ello, mantenga el aparato encendido y deje correr el agua durante unos 15 minutos sin beberla ni utilizarla. Esto es necesario para eliminar cualquier residuo de desinfectante y eliminar olores y sabores desagradables.



Antes de instalar el aparato, compruebe la compatibilidad con el sistema eléctrico (conexión a tierra y tensión de red). La alimentación eléctrica es de 230 voltios, 50 Hz. Las variaciones de tensión superiores al +/-5 % del valor nominal pueden dañar las piezas eléctricas y electrónicas.



Este aparato está diseñado para una presión de agua entre 1,5 y 5 bar como máximo. Si la presión de la tubería supera los 5 bares, se debe instalar un reductor de presión antes del aparato para evitar daños en las piezas hidráulicas y/o fallos de funcionamiento.

ENYA 2.0



Los tubos de plástico suministrados para conectar la toma de agua fría (FUENTE), la toma de desagüe (DESAGÜE) y el grifo (PURO) deben ser algo más largos de lo necesario (aprox. 0,5 m) para que el sistema pueda moverse si se realiza un mantenimiento y una sustitución adecuados de los cartuchos filtrantes.

Todas las conexiones que se puedan utilizar para la conexión hidráulica del aparato y los distintos materiales adicionales deben ser de plástico apto para el contacto con agua potable.

Corte siempre los tubos de plástico con el cortador de tubos suministrado. Si se cortan con un cuchillo o unos alicates, la superficie del extremo no quedará plana y el tubo dejará de ser redondo. Por lo tanto, existe el riesgo de que se produzcan fugas.

Todas las conexiones deben desinfectarse con el spray desinfectante suministrado.

3.2 Conexión eléctrica

La instalación y la comprobación de los aparatos eléctricos sólo deben ser realizadas por personal cualificado para la instalación de sistemas eléctricos. Las siguientes instrucciones son meramente ilustrativas y en ningún caso autorizan al usuario a realizar la instalación del aparato por su cuenta.

1. Compruebe que la toma de corriente prevista sea adecuada para su uso en habitaciones húmedas y esté conectada a tierra, que el interruptor diferencial se active en caso de corriente residual y que haya un fusible que se desconecte en caso de sobrecarga. Compruebe que la carcasa de la toma de corriente no presente grietas ni daños y que las conexiones sean compatibles con el enchufe del aparato. Si es necesario, acuda a un especialista para que lo repare.
2. Compruebe que la tensión de red de la toma de corriente cumple los requisitos para el funcionamiento correcto del aparato (230 V, 50 Hz).
3. Conecte el sistema a la toma de corriente comprobada y protegida.
4. Asegúrese de que el enchufe esté correctamente conectado a la toma de corriente y protegido contra chorros de agua, golpes o contacto accidental.
5. Para desconectar el dispositivo de la red eléctrica, tire siempre del enchufe y no del cable.
6. Queda estrictamente prohibido el uso de enchufes múltiples, adaptadores y cables alargadores no estándar.

ENYA 2.0

3.3 Ilustración de conexión del barco

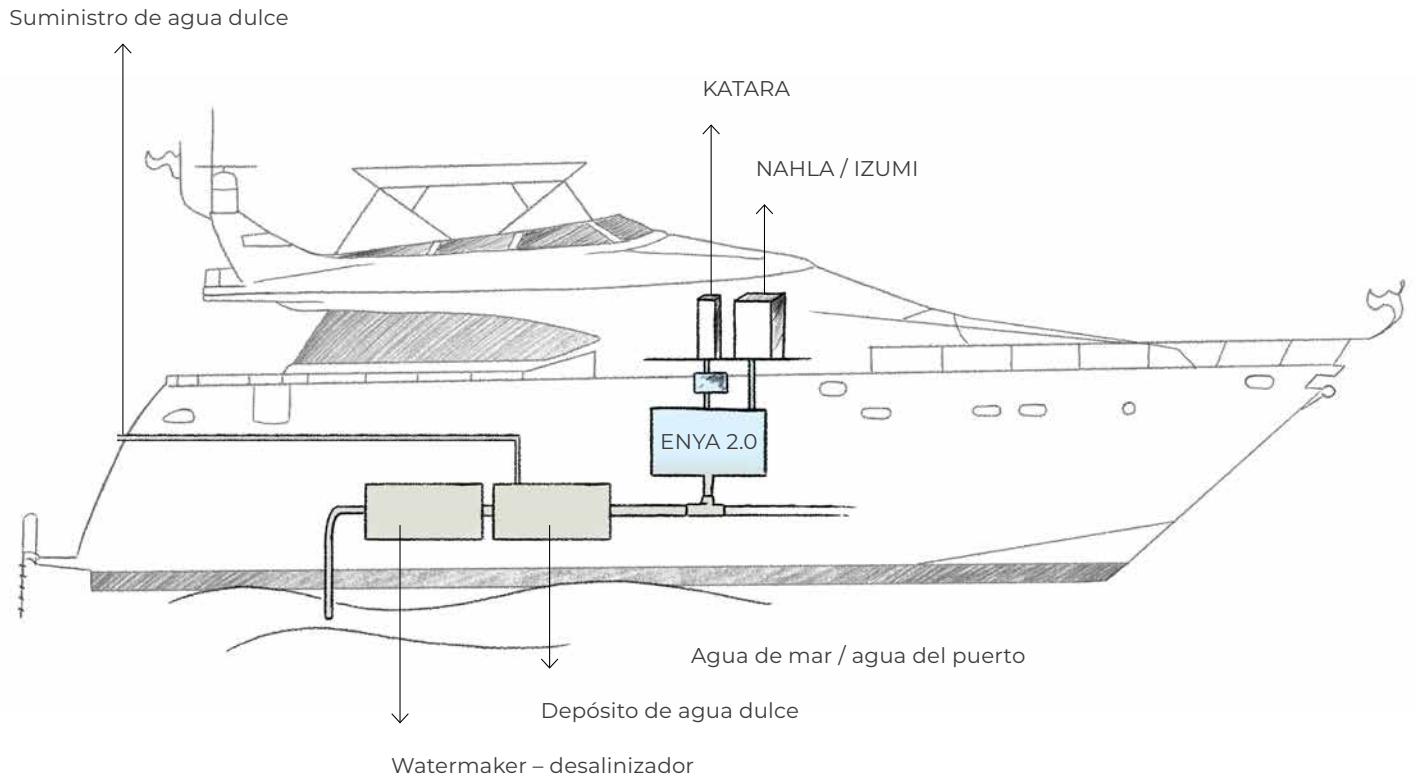

3.4 Ilustración de conexión Tiny House / Autocaravana

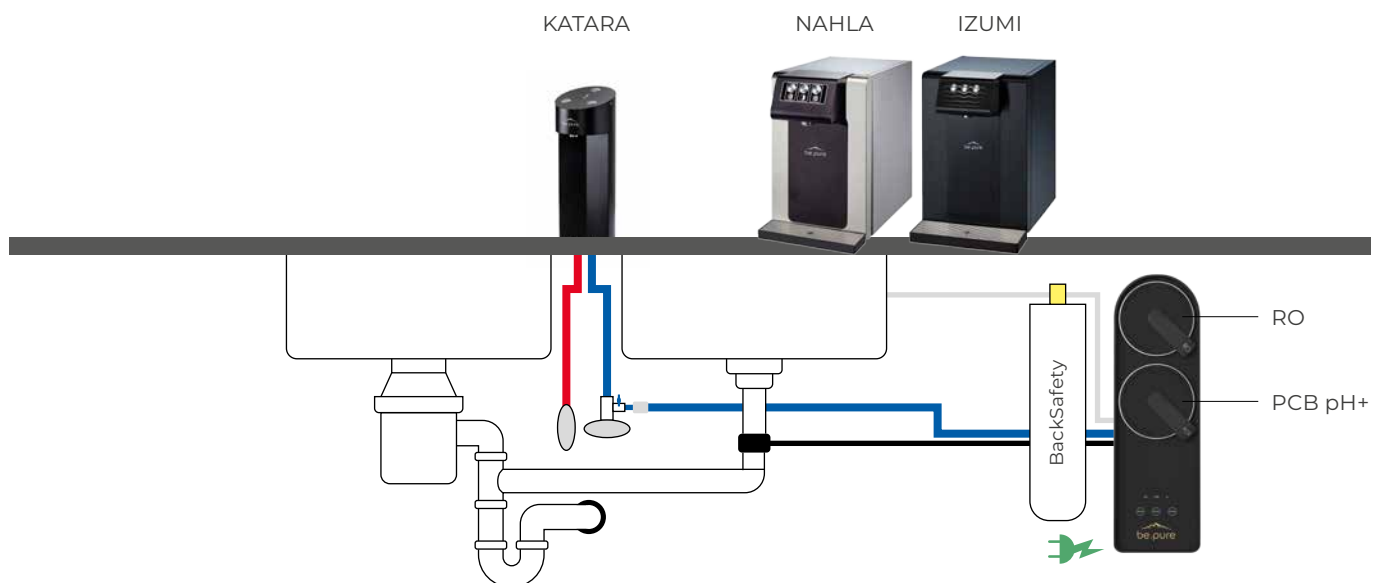

3.5 Ilustración del filtro

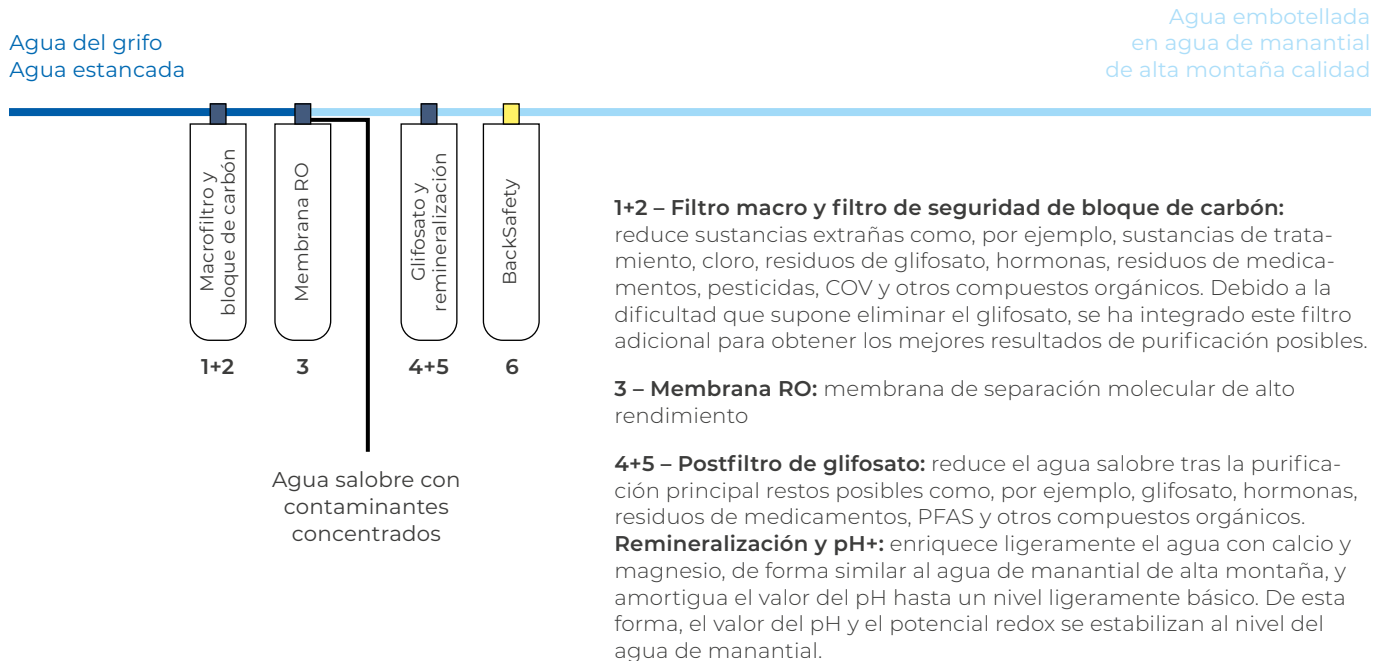

1+2 – Filtro macro y filtro de seguridad de bloque de carbón: reduce sustancias extrañas como, por ejemplo, sustancias de tratamiento, cloro, residuos de glifosato, hormonas, residuos de medicamentos, pesticidas, COV y otros compuestos orgánicos. Debido a la dificultad que supone eliminar el glifosato, se ha integrado este filtro adicional para obtener los mejores resultados de purificación posibles.

3 – Membrana RO: membrana de separación molecular de alto rendimiento

4+5 – Postfiltro de glifosato: reduce el agua salobre tras la purificación principal restos posibles como, por ejemplo, glifosato, hormonas, residuos de medicamentos, PFAS y otros compuestos orgánicos.

Remineralización y pH+: enriquece ligeramente el agua con calcio y magnesio, de forma similar al agua de manantial de alta montaña, y amortigua el valor del pH hasta un nivel ligeramente básico. De esta forma, el valor del pH y el potencial redox se estabilizan al nivel del agua de manantial.

6 – BackSafety: filtro de mejora del sabor CTO y filtro de protección contra plastificantes; mejora el sabor y el olor del agua purificada y, además, protege a largo plazo contra posibles plastificantes en el grifo de extracción (sin embargo, los materiales utilizados han sido probados en fábrica por la NSF y son de muy alta calidad).

Barrera contra la recontaminación por HF: protege contra una posible recontaminación por bacterias del punto de extracción.

Funcionamiento de las conexiones enchufables

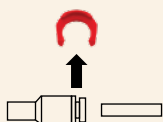

Conectar la manguera

Tire hacia arriba de la abrazadera de seguridad roja.

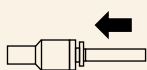

Introduzca el tubo en el conector más allá de la primera resistencia.

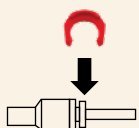

Vuelva a colocar la abrazadera de seguridad roja.

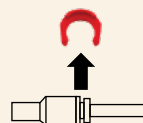

Retire el tubo

Tire hacia arriba de la abrazadera de seguridad roja.



Presione el anillo blanco hacia dentro con el pulgar y el índice (o con la llave para conectores) (como se muestra en la imagen de la izquierda) y, al mismo tiempo, extraiga el tubo.

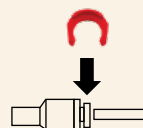

Vuelva a colocar la abrazadera roja de seguridad para que no se pierda.

ENYA 2.0

3.6 Conexión al suministro de agua

1. Retire todos los tapones de la parte trasera del ENYA 2.0.
2. Cierre primero el suministro de agua y, a continuación, retire la manguera original con una llave de horquilla del 19 (manguera flexible de agua fría).
Consejo: Es posible que aún gotee algo de agua de la conexión. Lo mejor es tener a mano un recipiente para recoger el agua y un paño.
3. Cierre el suministro de agua y conecte la pieza en T (adaptador de agua fría) al suministro de agua.
4. Atornille la manguera flexible que ha retirado anteriormente a la parte superior de la conexión de agua (adaptador de agua fría).
Nota: Asegúrese de que las conexiones estén bien apretadas a mano para que sean estancas. Si, a pesar de ello, se produjeran fugas, recomendamos utilizar entre 6 y 8 capas de cinta sellante para roscas.
5. Ajuste la longitud del tubo blanco: mida la longitud desde el adaptador de agua fría hasta el ENYA 2.0.
6. Coge el tubo blanco e insértalo en el adaptador de agua fría. Asegúrate de que el tubo esté completamente insertado. Puedes ajustar la longitud del tubo con el cúter.
7. Apriete la tuerca del adaptador de agua fría con la mano y fíjela con un clip de seguridad de 5/16.
8. Introduzca el otro extremo del tubo más allá de la primera resistencia en la entrada de la parte trasera del ENYA 2.0 «Inlet Water» y fije la conexión con uno de los clips rojos. La conexión de agua debe permanecer cerrada por el momento. El suministro de agua no se abrirá hasta uno de los últimos pasos.
Nota: Asegúrese de que los tubos no presenten dobleces. Todos los tubos deben ser lo suficientemente largos como para que no estén tensos.



3.7 Montaje del soporte para BackSafety

1. Prepare el soporte y los tornillos.
2. Despeje todo lo posible para dejar espacio para el montaje.
3. Sostenga el cabezal del filtro a la altura del montaje a modo de prueba y gire el filtro en el cabezal para asegurarse de que también se pueda girar después del montaje.
4. Ahora atornille el soporte a la pared con los tornillos suministrados. El cuarto tornillo es de repuesto.
5. Cuelgue el cabezal del filtro en el soporte.
6. Gire el filtro en el cabezal del filtro.



ENYA 2.0

3.8 Conexión del BackSafety

1. Ajuste la longitud del tubo blanco: mida la longitud desde ENYA 2.0 hasta BackSafety y, a continuación, la longitud desde BackSafety hasta KATARA, NAHLA o IZUMI.
2. A continuación, corte el tubo a estas longitudes.
3. Tome la primera parte del tubo blanco y conéctela al ENYA 2.0 en la etiqueta «Pure Water» y fíjela con el clip rojo.
4. Conecte el otro extremo al BackSafety a la izquierda en la dirección del flujo.
5. Ahora conecte el resto del tubo blanco al BackSafety a la derecha.

6. En la tubería entre BackSafety y NAHLA / IZUMI / KATARA deben integrarse componentes adicionales:

Corte el tubo blanco unos 20 cm después del conector angular (lado derecho del BackSafety) e inserte la válvula de cierre entre ambos extremos del tubo, presionándolos hasta que superen la resistencia, y fíjela con clips de seguridad rojos.

Corte la manguera blanca unos 20 cm después de la válvula de cierre e inserte la válvula de retención presionando ambos extremos de la manguera más allá de la resistencia y fíjela con clips de seguridad rojos.

Atención: en la válvula de retención hay flechas dibujadas o visibles. Estas deben estar en Indique la dirección del flujo hacia NAHLA / IZUMI / KATARA.

Ahora conecte el otro extremo de la manguera a NAHLA / IZUMI / KATARA.

Atención: en el modelo HOT, debe montar además un conector en Y.

Para conectar HOT con ENYA 2.0, encontrará en el volumen de suministro una pieza de conexión adecuada (pieza en Y 5/16). Para ello, corte dos trozos iguales (aprox. 20 cm) del tubo blanco con el cortatubos. Conéctelos con la pieza en Y (salida doble) y fíjelos con clips de seguridad rojos. Conecte los otros dos extremos con NAHLA / IZUMI HOT y H2 O IN en la parte trasera y fíjelos con clips de seguridad rojos.

6. Asegúrese de que todas las mangueras estén bien instaladas y fijadas con los clips rojos.



3.9 Montaje de la abrazadera de desagüe

1. Determine el lugar de montaje de la abrazadera para desagües. Esta debe estar situada obligatoriamente por encima del codo del sifón. Esta zona está marcada en verde a la derecha de la imagen.
2. Taladre un agujero en el sifón con una broca de 6,5–7 mm.
3. Pegue la junta de espuma alrededor del agujero taladrado.
4. Mida la longitud de conexión de la manguera roja al ENYA 2.0.
5. A continuación, córtelo a la longitud deseada.
6. Introduzca firmemente un extremo en la abrazadera, de modo que sobresalga unos 5 mm hacia dentro. Sujétalo con un clip rojo.
7. Ahora conecte el otro extremo al ENYA 2.0 en «Waste Water» y sujétalo con el clip rojo.
8. Fije la abrazadera (apriete ambos tornillos por igual).

Consejo: Durante el montaje, asegúrese de que el tubo que sobresale coincida con el orificio perforado previamente.

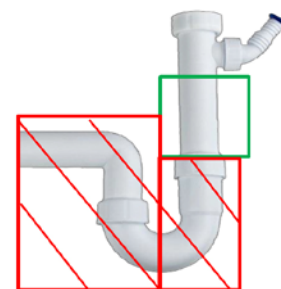

ENYA 2.0

4 Primera puesta en marcha

4.1 Puesta en marcha inicial y particularidades durante los primeros días

El técnico instala, enjuaga y comprueba el sistema de acuerdo con las instrucciones:

Instalación del sistema → 15 minutos de enjuague con el grifo abierto →

Prueba de estanqueidad → Prueba de sabor → Instrucciones por parte del técnico

Nota importante tras la nueva instalación

Durante los primeros días pueden aparecer burbujas lechosas en el vaso. Esto es normal y se debe al aire que aún queda en el aparato. Al cabo de unos 2–5 días, apenas quedarán burbujas en el vaso y el agua habrá adquirido el sabor del agua pura.

4.2 Puesta en marcha normal (siga estrictamente el orden)

1. Abre siempre primero la llave de paso adicional de la válvula angular (la llave apunta hacia la manguera de la instalación) para garantizar el suministro de agua.
2. A continuación, abra la llave de extracción de agua pura situada en la parte superior del fregadero. Esto sólo es necesario con un grifo de 3 vías. Con NAHLA / IZUMI / KATARA no es necesario.
3. Sólo entonces conecte el aparato a la fuente de alimentación. ENYA 2.0 primero se enjuaga internamente (Wash) durante aproximadamente 1 minuto y luego pasa al modo de producción. Deje que se enjuague durante unos 15 minutos con el grifo de extracción abierto y luego cierre el grifo de extracción. El aparato ya está listo para volver a producir.

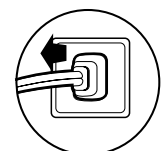
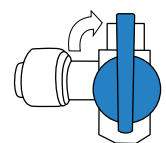
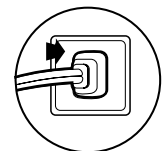
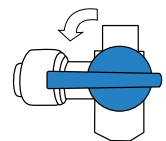

4.3 Modo vacaciones

(o en caso de no utilizarse durante un periodo prolongado)

En primer lugar, cierre la llave de paso adicional de la manguera de la instalación en la válvula angular (gire la palanca 90°). A continuación, desconecte el enchufe de la red eléctrica.

A su regreso, vuelva a seguir los pasos de «Puesta en marcha normal» (véase más arriba). Si, por el contrario, deja el sistema en funcionamiento normal, este limpiará automáticamente la membrana cada 24 horas durante unos 19 segundos (autolavado).

ENYA 2.0

5 Funcionamiento general del sistema de purificación de agua potable

5.1 Inicio del sistema de purificación de agua potable

En cuanto se abre el grifo de extracción, ENYA 2.0 comienza con la filtración y el tratamiento del agua. Puede producirse un breve retraso de 1-2 segundos (con una ligera caída de presión) hasta que salga el agua, ya que primero debe acumularse la presión de trabajo. Por motivos de higiene, recomendamos dejar correr el agua durante unos segundos al abrir el grifo para eliminar la suciedad y las posibles acumulaciones de bacterias del aire ambiente en la salida del grifo. Después de aproximadamente 1,5 litros (40 segundos), el sistema funciona de manera óptima. En los sistemas de flujo directo, se recomienda extraer grandes cantidades de una sola vez, aunque también es posible extraer un vaso a la vez sin que ello suponga ningún daño para el sistema.

5.2 Lavado automático de la membrana (Wash / Auto-Flushing)

Si no se ha extraído agua durante unos 10 minutos, el lavado automático de la membrana se inicia una vez durante unos 60 segundos para limpiar la superficie de la membrana. Cada 24 horas, el sistema se limpia brevemente una vez más (durante unos 19 segundos). De este modo, la membrana de ósmosis inversa dura más tiempo y es necesario cambiarla con menos frecuencia.

5.3 Función de protección contra inundaciones (apagado de seguridad)

Si se extrae agua de forma ininterrumpida durante más de 2 horas o se produce un fallo interno en el sistema electrónico, el dispositivo se apaga por seguridad. Las pantallas situadas en la parte delantera del aparato (RO y PCB) parpadearán alternativamente y el aparato dejará de producir agua. Para volver a ponerlo en funcionamiento, desconecte el aparato de la fuente de alimentación hasta que la pantalla se apague. Una vez reconectado a la fuente de alimentación, el aparato volverá a funcionar con normalidad.

5.4 Retrolavado manual

También puede lavar el filtro internamente de forma manual pulsando la tecla WASH. Los LED parpadearán alternativamente y el proceso de lavado finalizará tras unos 60 segundos.

Si vuelve a pulsar la tecla WASH en un plazo de 60 segundos, el proceso de aclarado se detendrá de nuevo. Si pulsa la tecla WASH mientras el aparato está realizando un proceso de aclarado automático, esta acción se considerará una entrada no válida y el aparato continuará con el aclarado.

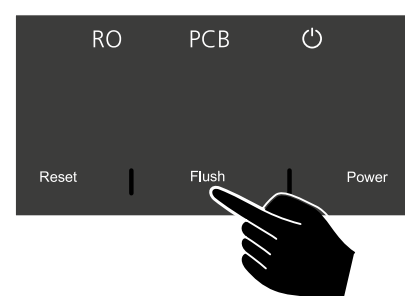

ENYA 2.0

5.5 Advertencia de seguridad importante

Si la presión del agua disminuye o se ha cerrado la válvula de esquina, desconecte el aparato de la red eléctrica o apáguelo pulsando la tecla POWER para evitar que funcione en seco.

Haga lo mismo si oye la bomba durante la extracción de agua, pero no sale agua. Cuando se restablezca el suministro de agua, puede poner el aparato en funcionamiento normalmente (para solucionar el problema, consulte la página 22).

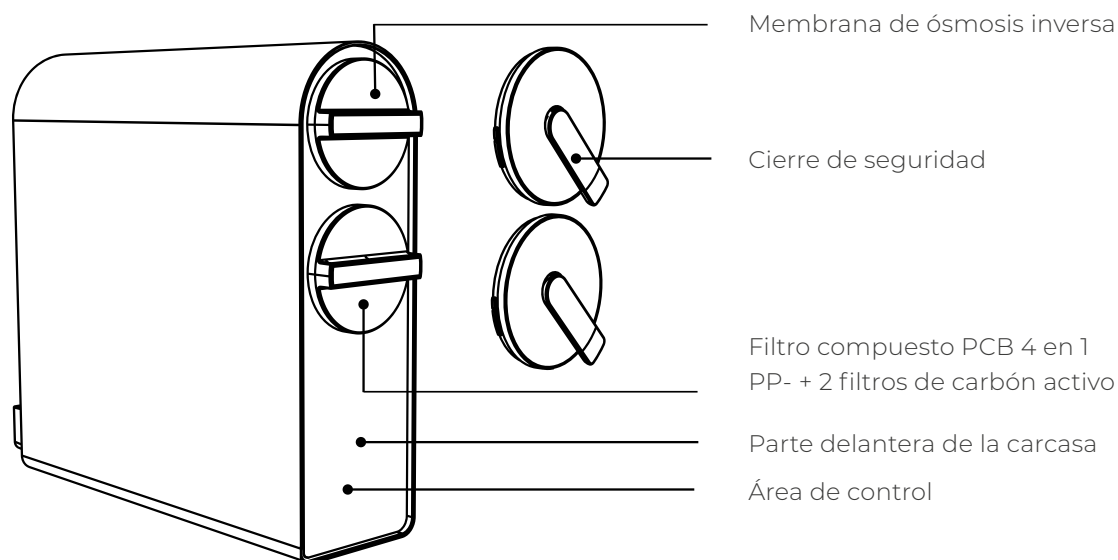

Elementos de mando y filtros be.pure ENYA 2.0

Indicador de cambio de filtro o avería

Si el LED de PCB (o PCB y RO juntos) parpadea de forma continua, es necesario cambiar el filtro como se indica a continuación:

PCB: Filtro PCB 4 en 1
RO: Membrana RO

Si los dos LED parpadean alternativamente y se oye el ruido de la bomba, el sistema realiza automáticamente un lavado WASH.

Si los LED parpadean alternativamente y ya no sale agua, el sistema se encuentra en modo de apagado de seguridad (véase el punto 9, Averías y restablecimiento).

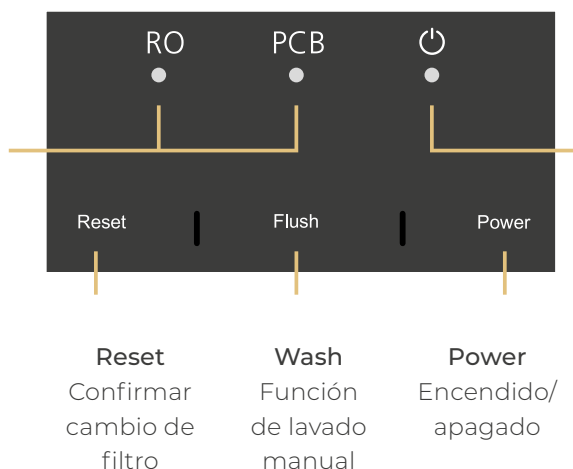

Indicador de funcionamiento

El LED se ilumina durante la puesta en marcha y durante la producción.

En modo de espera, los LED se apagan de nuevo.

Si los 3 LED parpadean, el sistema se encuentra en modo de avería. Siga los pasos descritos en el punto 9 Fallos de funcionamiento y solución de problemas. Si el fallo persiste, póngase en contacto con el servicio técnico.

Resumen del elemento de mando en la parte delantera

ENYA 2.0

5.6 Indicaciones de seguridad en general



Tenga en cuenta las siguientes instrucciones de seguridad para manejar el aparato de forma segura y evitar lesiones físicas y daños materiales a usted y a otras personas. Un manejo inadecuado puede provocar accidentes.

Si el cable de alimentación está dañado, debe ser sustituido por el fabricante o por un técnico de un servicio de reparación autorizado. No doble el cable de alimentación, no lo apriete con objetos, no lo enrede ni lo dañe de ninguna otra forma.

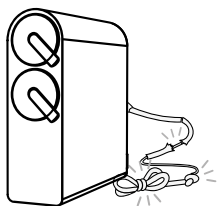

No exponga el aparato a la luz solar directa, ya que esto podría acelerar el envejecimiento de los componentes. Proteja el aparato de las heladas y de temperaturas inferiores a 0 °C o superiores a 45 °C.

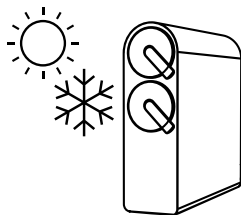

La presión de funcionamiento ideal para el dispositivo es de entre 0,5 y 4 bar. Instala un regulador de presión adecuado si la presión del agua es superior a 4 bar.

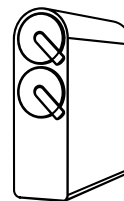

Cuando la temperatura del agua desciende (por debajo de 15 °C), la velocidad de producción se reduce. Esto se debe a razones técnicas en todas las membranas de ósmosis inversa.

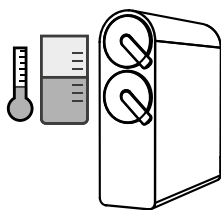

Un entorno magnético intenso cerca del dispositivo puede provocar fallos de funcionamiento o daños en el dispositivo o sus circuitos.

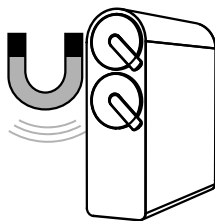

Un entorno permanentemente húmedo o muy polvoriento puede causar daños en el aparato.

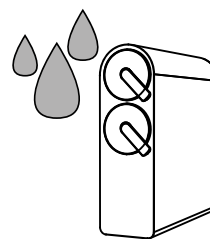

No coloque objetos sobre el aparato.

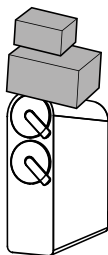

No almacene ni utilice combustibles o disolventes cerca del dispositivo.

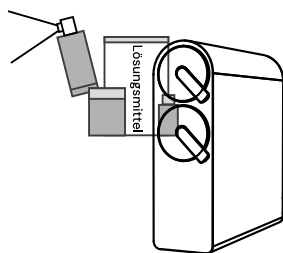

No exponga el aparato a fuentes de calor ni a llamas abiertas.

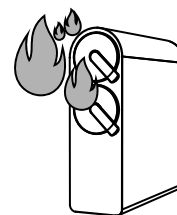

ENYA 2.0

Si se interrumpe el suministro de agua, desconecte el aparato de la red eléctrica y cierre la válvula de cierre. Una vez restablecido el suministro de agua, abra primero otros grifos para eliminar posibles impurezas de arena o barro antes de volver a abrir la válvula de cierre, ya que, de lo contrario, la arena podría obstruir el filtro.

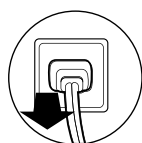

Si el aparato no se va a utilizar durante un periodo prolongado, cierre la válvula de cierre y desconecte el aparato de la fuente de alimentación. Cuando vuelva a ponerlo en funcionamiento, deje correr el agua por el sistema durante unos 5 minutos antes de utilizarlo como de costumbre.

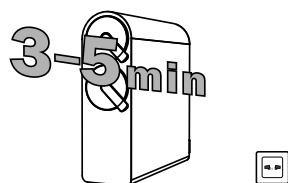

En caso de avería, desconecte inmediatamente el aparato de la red eléctrica y del suministro de agua y póngase en contacto con el servicio de atención al cliente de be.pure.

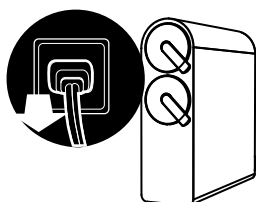

El aparato puede ser instalado por un técnico autorizado o por usted mismo con ayuda de un vídeo. En caso de instalación incorrecta o uso inadecuado, se anulará cualquier garantía o garantía legal.

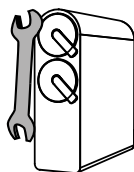

El producto está equipado con una función de enjuague totalmente automática FLUSH. Diez minutos después de la última extracción de agua o durante períodos de inactividad prolongados del aparato, la función de enjuague se inicia automáticamente durante aproximadamente 1 minuto y enjuaga el sistema.

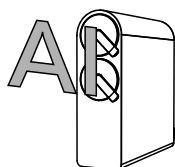

El aparato no debe quedar al alcance de los niños; los niños y las personas con discapacidad intelectual sólo pueden utilizarlo bajo supervisión.

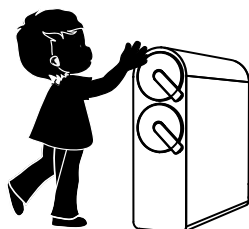

Sólo deben utilizarse los accesorios y filtros de repuesto proporcionados por be.pure.



Para conectar el aparato se necesita una toma de corriente (100-240 V) en un radio de aproximadamente 1 m. La toma de corriente y el adaptador deben estar en el interior para proteger el aparato de la humedad.

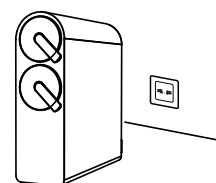

Es normal que el aparato emita ligeras vibraciones y un suave zumbido durante el tratamiento del agua. La bomba de aumento de presión de alto rendimiento produce la cantidad de agua necesaria en tiempo real.

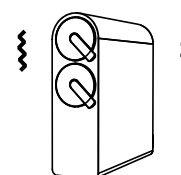

ENYA 2.0

6 Resumen de los filtros

6.1 Filtro compacto de alto rendimiento PCB 4 en 1: Post Fibra de carbono: pH+

FILTRACIÓN PREVIA Y POSTERIOR

Filtro macro y filtro de seguridad de bloque de carbón: reduce sustancias extrañas como, por ejemplo, sustancias de tratamiento, cloro, residuos de glifosato, hormonas, residuos de medicamentos, pesticidas, COV y otros compuestos orgánicos.

- Debido a la dificultad que supone eliminar el glifosato, se ha integrado este filtro adicional para lograr el mejor resultado de limpieza posible.

Postfiltro de glifosato: tras la limpieza principal, reduce los posibles residuos extraños, como glifosato, hormonas, residuos de medicamentos, PFAS y otros compuestos orgánicos.

Remineralización y pH+: enriquece ligeramente el agua con calcio y magnesio, de forma similar al agua de manantial de alta montaña, y amortigua el valor del pH hasta un nivel ligeramente básico.

- De esta manera, el valor del pH y el potencial redox se estabilizan al nivel del agua de manantial.

6.2 Membrana RO

MEMBRANA DE ÓSMOSIS INVERSA

Membrana de separación molecular de alto rendimiento: elimina las sustancias extrañas y las partículas mayores de 0,0001 µm que quedan en el agua, como aluminio, glifosato, hormonas, cal, medicamentos, nanopartículas, nitratos, PFAS, medios de contraste radiológicos, sales, metales pesados, uranio y otras impurezas orgánicas e inorgánicas.

- Para que estas sustancias nocivas no se acumulen en el sistema de filtrado, se separan y se descargan al sistema de desagüe.

6.3 Filtro posterior BackSafety de triple acción con barrera antimicrobiana

Filtro CTO para mejorar el sabor y filtro de protección contra plastificantes: mejora el sabor y el olor del agua purificada y, además, protege a largo plazo contra posibles plastificantes (sin embargo, los materiales utilizados han sido probados en fábrica por la NSF y son de muy alta calidad).

Barrera contra la recontaminación por HF: protege contra una posible recontaminación por bacterias del grifo de extracción y asegura la instalación y la manguera al grifo en ambas direcciones.

- De este modo, todo queda protegido de forma higiénica y segura.



ENYA 2.0

6.4 Cambio del filtro PCB cada 6–12 meses

1. Cierre el grifo de cierre de la válvula angular. A continuación, abra el grifo de agua limpia (en el fregadero). Cuando deje de salir agua, desenchufe el cable de alimentación. Ahora es imprescindible volver a cerrar el grifo de agua limpia.
2. Tenga a mano el filtro PCB de repuesto que va a cambiar y un spray desinfectante.
3. A continuación, abra con un dedo la tapa atornillada del filtro inferior. Gire la tapa en sentido antihorario y retírela.
4. Gire la manivela del filtro lenta y cuidadosamente con la llave del filtro en sentido contrario a y extraiga el filtro. Por motivos de higiene, realice el punto 5 lo antes posible.
5. Rocíe el nuevo filtro con el spray desinfectante por la parte trasera del manguito del filtro. Durante el tiempo de actuación de unos segundos, puede absorber con papel de cocina el agua que pueda haber salido del tubo del filtro retirado.
6. Ahora inserte el nuevo filtro en el soporte del filtro y apriételo hasta la marca (punto en el filtro y punto en la carcasa), desenrosque la tapa del filtro y pliegue el asa de la tapa.
7. **Importante:**
 - Abra primero la válvula de cierre de la conexión de agua fría.
 - A continuación, abra el grifo de agua limpia del fregadero.
 - Vuelva a enchufar el cable de alimentación del sistema a la toma de corriente.
 - Deje que el sistema (grifo, KATARA, NAHLA, IZUMI) funcione sin interrupción durante al menos 10–15 minutos para que salga el aire.
 - Por último, mantenga pulsado el botón RESET durante 3 segundos hasta que el indicador de cambio de filtro deje de parpadear.

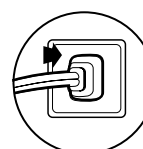
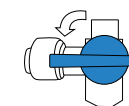
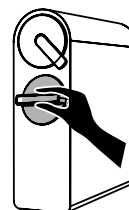
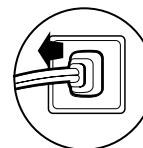
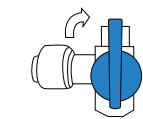

6.5 BackSafety cambio de filtro

Una vez cambiado el filtro, cambie ahora el BackSafety (cada 6 a 12 meses, siempre al mismo tiempo que el cambio del filtro PCB):

1. Coloque un paño debajo del filtro BackSafety y gírelo hacia la izquierda para sacarlo.
2. Rocíe el nuevo filtro por la parte superior del cabezal del filtro y el soporte del filtro por la parte inferior con el spray desinfectante. Durante el tiempo de actuación de unos segundos, puede absorber con el paño el agua que pueda haber salido.
3. A continuación, enrosque el nuevo filtro girándolo hacia la derecha en el soporte del filtro de manera que la etiqueta de seguridad quede hacia delante y las flechas estén alineadas.

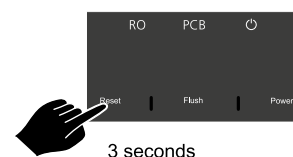

ENYA 2.0

6.6 Cambio de la membrana RO cada 12–24 meses

1. Cierre la llave de paso de la válvula angular. A continuación, abra el grifo de agua limpia (fregadero). Cuando ya no salga agua, desconecte el enchufe. ¡A continuación, cierre obligatoriamente el grifo de agua limpia! Este paso no es necesario en los modelos NAHLA / IZUMI / KATARA.
2. Tenga a mano la membrana RO de repuesto que va a cambiar y un spray desinfectante.
3. A continuación, abra con un dedo la tapa roscada del filtro superior. Gire la tapa en sentido antihorario y retírela.
4. Gire lentamente y con cuidado el mango del filtro en sentido contrario a las agujas del reloj con la llave del filtro y extraiga el filtro. Por motivos de higiene, realice el punto 5 lo antes posible.
5. Rocíe el nuevo filtro con el spray desinfectante por la parte trasera del manguito del filtro. Durante el tiempo de actuación de unos segundos, puede absorber con papel de cocina el agua que pueda haber salido del tubo del filtro retirado.
6. Ahora inserte el nuevo filtro en el soporte del filtro y apriételo hasta la marca (punto en el filtro y punto en la carcasa), desenrosque la tapa del filtro y pliegue el asa de la tapa.
7. **Importante:**
 - Abra primero la válvula de cierre de la conexión de agua fría.
 - A continuación, abra el grifo de agua limpia del fregadero (no es necesario en los modelos NAHLA / IZUMI / KATARA).
 - Vuelva a enchufar el cable de alimentación del sistema a la toma de corriente.
 - Deje que el sistema (grifo, KATARA, NAHLA, IZUMI) funcione sin interrupción durante al menos 10-15 minutos para que salga el aire.
 - Por último, mantenga pulsado el botón RESET durante 3 segundos hasta que el indicador de cambio de filtro deje de parpadear.

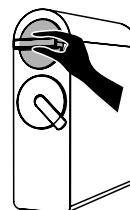
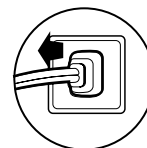
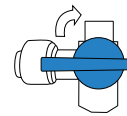

7 Vida útil del filtro y parámetros

7.1 Indicaciones especiales sobre la vida útil del filtro

1. La vida útil recomendada de los filtros puede variar y no se corresponde con el periodo de garantía de calidad. La vida útil recomendada es el intervalo ideal de cambio de filtro con un consumo medio de agua de aprox. 10 l/día, siempre que el agua del grifo cumpla con las normas nacionales de agua potable.
2. La vida útil del filtro es un periodo estimado, el intervalo de sustitución real depende (según las indicaciones del equipo de asistencia) del ámbito de aplicación, la calidad del agua, el uso y la estación del año. Si se cambia el filtro con regularidad, se garantiza la producción de agua pura.

7.2 Parámetros técnicos

Con el fin de mejorar técnicamente el dispositivo, nos reservamos el derecho a modificar los siguientes parámetros sin previo aviso. Por favor, consulte la placa de características del dispositivo.

El caudal del agua tratada se ha probado a una temperatura ambiente de 25 ± 2 °C, una temperatura del agua de 25 ± 1 °C y una presión del agua de $2,4 \pm 0,02$ bar.

Encontrará más parámetros técnicos en la etiqueta de seguridad situada en la parte posterior del equipo.

Cantidad total medida de agua tratada	Rendimiento de la membrana RO	máx. 7.000l
	Rendimiento del filtro de composición PCB	máx. 4.500l
Tensión nominal / frecuencia		100–240 V~ / 50–60 Hz
Potencia total		hasta 4.500l
Caudal total de agua tratada por ósmosis inversa		hasta 2,2l/min
Presión de servicio Filtro de membrana de ósmosis inversa		0,4–0,8 MPa
Presión del agua		0,05–0,4 MPa
Presión de servicio		0,1-0,4 MPa
Calidad del agua adecuada		Agua del grifo (norma nacional)

8 Instrucciones generales de mantenimiento y cuidado

8.1 Mantenimiento y cuidado regulares

Un mantenimiento y cuidado regulares son fundamentales para garantizar una larga vida útil y un funcionamiento fiable. Un mantenimiento y cuidado inadecuados pueden provocar daños o acortar la vida útil de la instalación y afectar a la calidad del agua potable. be.pure no se hace responsable en estos casos.

1. En la instalación, se deben sustituir periódicamente todos los filtros necesarios según el plan de mantenimiento y seguir los pasos actuales de la recomendación de sustitución de filtros.
2. Para limpiar el aparato, nunca utilice jabón, detergentes ni disolventes muy volátiles, como diluyentes, gasolina o alcohol, ya que podrían producirse grietas, arañazos o cambios de color.
3. No rocíe el aparato directamente con agua para limpiarlo.
4. Compruebe que la conexión de agua no tenga fugas.
5. Compruebe que la tubería de desagüe y la abrazadera de desagüe estén bien fijadas al sifón.
6. Si va a estar fuera durante un periodo de tiempo prolongado, desconecte el aparato del suministro de electricidad y agua (descripción detallada en la página 12).
7. El aparato no debe colocarse inclinado ni sobre la parte delantera o trasera.
8. Si la temperatura del agua de entrada desciende por debajo de 0 °C, cierre el suministro de agua y vacíe el agua del sistema de tratamiento de agua para evitar grietas causadas por el hielo.
9. Utilice siempre los filtros originales de be.pure, ya que están especialmente diseñados para este sistema.
10. No exponga el aparato ni las mangueras a la luz solar directa.
11. Limpie y desinfecte regularmente el grifo de extracción para evitar la formación de biopelículas (bacterias del aire ambiente o del paño de cocina).

9 Averías y solución de problemas

9.1 Solución de problemas

En la siguiente tabla se enumeran las averías más frecuentes. Si estas averías no pueden solucionarse con las medidas descritas, póngase en contacto con nuestro servicio de atención al cliente en la página web de be.pure. Para evitar daños en la instalación de tratamiento de agua u otros peligros, el aparato sólo debe desmontarse siguiendo las instrucciones y las indicaciones, y debe ser reparado por un especialista.

1. Durante el tratamiento o la filtración del agua, la bomba de presión produce ruidos, pero no hay motivo para preocuparse. El aire del sistema puede intensificar este efecto al principio.
2. No obstante, si se produce una avería, solucione el problema siguiendo los pasos que se indican a continuación. Si el fallo no se soluciona, póngase en contacto con support@bepure-water.com

Avería	Posibles causas	Soluciones
El volumen de agua tratada que sale disminuye rápidamente.	El filtro está obstruido.	Enjuague o sustituya el filtro.
	El filtro no se ha sustituido a tiempo y ha superado su vida útil.	Sustituya el filtro.
	La válvula de bola o el grifo no están completamente abiertos.	Compruebe que la llave de paso o el grifo de extracción estén completamente abiertos.
Mala calidad del agua.	El filtro está defectuoso.	Póngase en contacto con el servicio de atención al cliente y sustitúyalo lo antes posible.
	El aparato no se ha utilizado durante un periodo prolongado (más de 3 días).	Abra el grifo de extracción (agua filtrada) y deje que el sistema se enjuague durante unos 5 minutos.
	Mala calidad del agua del grifo.	Asegúrese de que su sistema se abastece con agua del grifo.
Hay una fuga de agua.	Hay un componente dañado.	Desconecte el aparato del suministro de agua y electricidad (servicio técnico).
No sale agua por el grifo de extracción. o: la bomba funciona, pero no sale agua.	Apagado de seguridad, los servicios A + B parpadean alternativamente. o: defecto en el sistema de control.	Desenchufe el cable de alimentación y vuelva a enchufarlo después de aproximadamente 1 minuto. Si es necesario, llame al servicio de atención al cliente.
Después de volver a conectar el agua, no sale agua tratada.	Hay aire en el aparato.	Abra la llave de paso y, a continuación, abra la llave de extracción (agua pura), vuelva a conectar el aparato a la corriente para enjuagar la instalación durante unos 15 minutos. Si el fallo no se soluciona, póngase en contacto con el servicio técnico.



because every drop matters

be.pure

Dirección de facturación:

Große Sperlgasse 8/2/34 · 1020 Vienna · Austria
www.bepure-water.com · office@bepure-water.com